

ArchiRuler™

2D kreslení

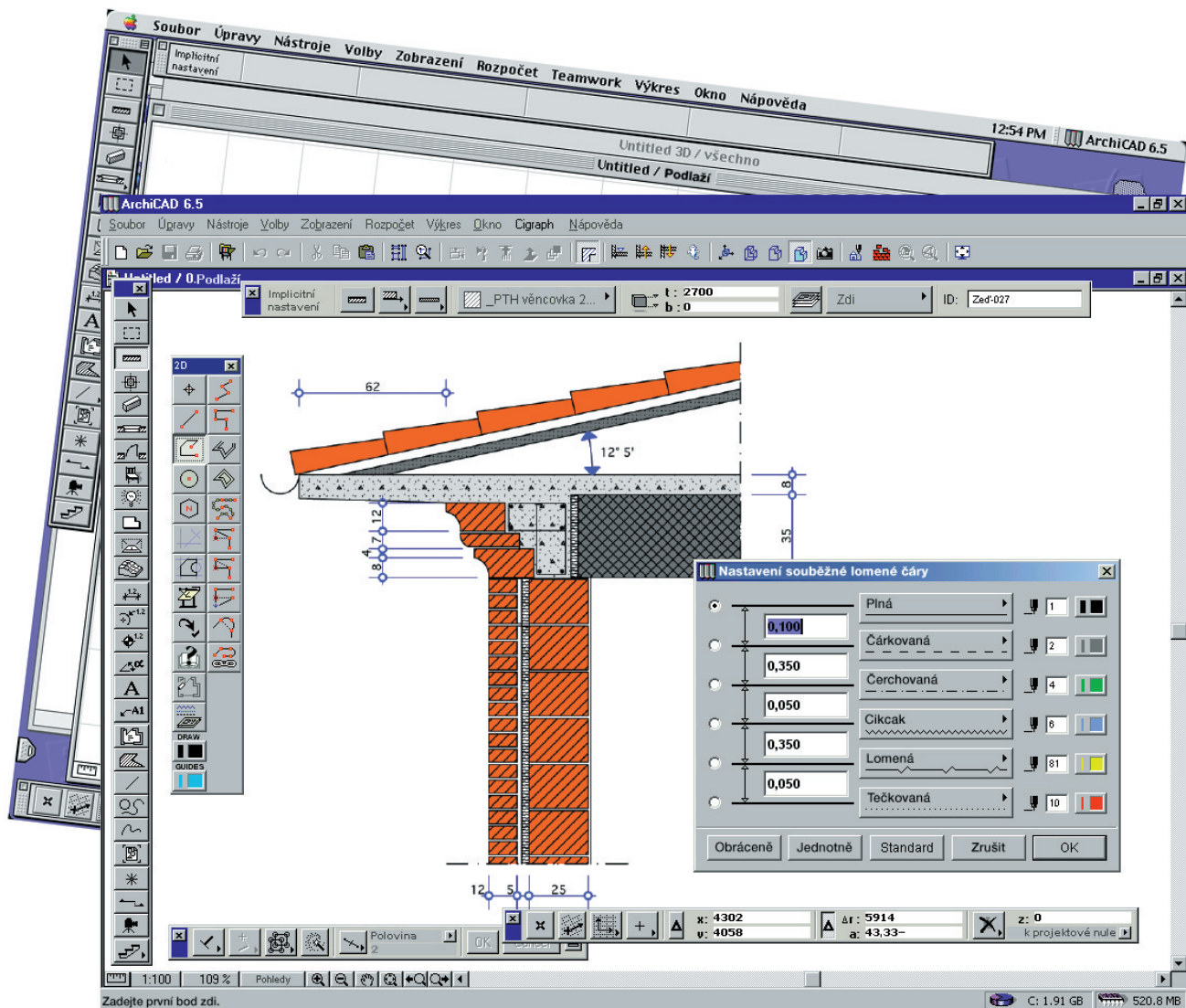

ArchiRuler™

2D kreslení

Výroba a distribuce ČR: Cigraph S.r.l. a Centrum pro podporu počítačové grafiky ČR, s.r.o.

ArchiRuler je nový doplněk pro kreslení ve 2D, který za pomoci API technologie (Applications Program Interface) rozšiřuje funkce ArchiCADu. Tento doplněk do ArchiCADu přidává paletu nástrojů, které zjednodušují tvorbu výkresů a detailů ve 2D.

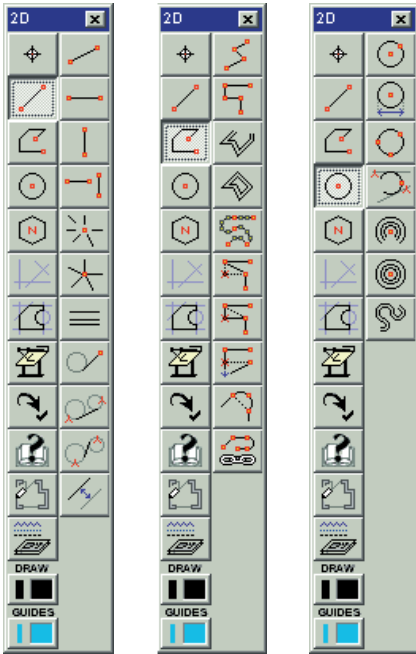

Nástroje/funkce (v pořadí podle umístění na paletě):

- 3 nástroje pro aktivní bod
- 11 nástrojů pro čáry
- 10 nástrojů pro lomené čáry
- 7 nástrojů pro kružnice a oblouky
- 3 nástroje pro polygony
- 7 nástrojů pro vodící čáry
- 3 nástroje pro profily
- 4 další nástroje:
 - 2 nástroje pro mazání Nástrojem ohraničení
 - nástroj pro přenos parametrů do ArchiCADu
 - nástroj „inspektor“
- nástroj pro uchopování
- on-line nápověda
- přenos z kresby do konstrukce jedním kliknutím
- nastavení: typ čáry a vrstva
- nastavení: barva pera kresby
- nastavení: barva pera konstrukce

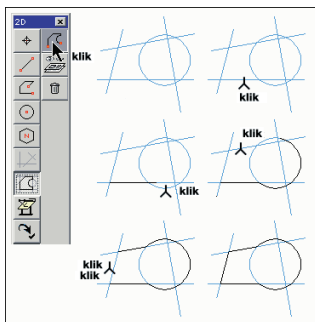

Nástroj pro vytvoření profilu

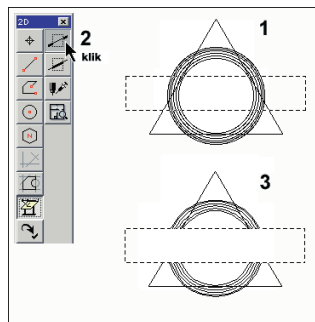

Nástroj mazání pomocí Nástroje ohraničení

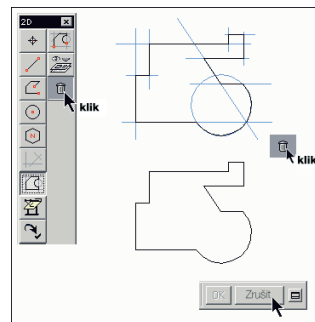

Nástroj pro vytvoření profilu

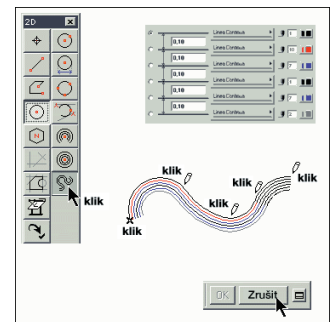

Vytvoření složené čáry

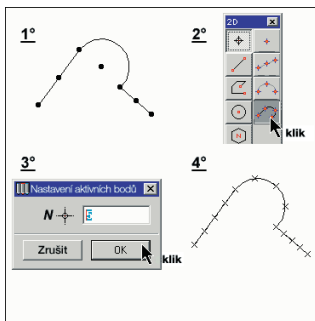

Nástroj pro zadání aktivních bodů

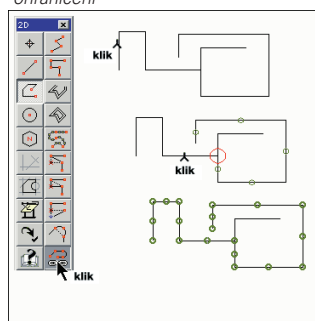

Nástroj pro vytvoření lomené čáry

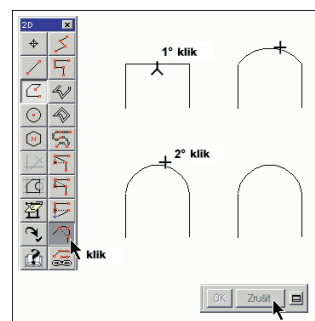

Nástroj pro vytvoření lomené čáry

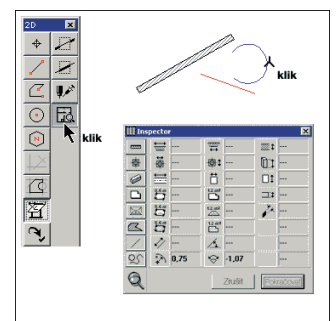

Nástroj „inspektor“

Nároky na systém

Požadavky programu ArchiRuler odpovídají požadavkům ArchiCADu 6.5 V3-R3:

Systém: Microsoft Windows® 95/2000/NT, Macintosh® OS.

Pentium, Pentium Pro a kompatibilní; Power Macintosh®

64MB RAM; 100MB volného místa na HDD; CD-ROM

Centrum pro podporu počítačové grafiky ČR, s.r.o., Holečkova 9, 150 00 Praha 5, tel.: 02 573 100 90,

fax: 02 573 141 06, www.cegra.cz, e-mail: cegra@cegra.cz

CadArch s.r.o., Stará Vajnorská 39, 831 04 Bratislava, tel./fax 02/496 14 020, www.cadarch.sk, cadarch@nexta.sk